

## ■ (社) 日本地すべり学会 第50回研究発表会新技術紹介セッション発表募集と申込について

### 第50回研究発表会及び現地見学会実行委員会

平成23年8月30日(火)から9月2日(金)まで静岡県において開催する「(社)日本地すべり学会 第50回研究発表会及び現地見学会」において、機器や資料を用いた地すべりに関する新技術紹介セッション(8月31日(水)および9月1日(木))を予定しております。本セッションは、主に団体・企業などを対象としており、各発表者は指定されたブースを使って、地すべりに関する新しい機器や技術などの発表を行っていただきます。また、PRなどをまとめた発表要旨を発表講演集に掲載します。積極的な参加をお願いいたします。

なお、機器搬入・搬出についての注意事項等は、新技術紹介参加の決定後にご連絡致します。

#### 1. 発表会場

静岡県コンベンションアーツセンター「グランシップ」 10F 会議室～展望ロビー

〒422-8005 静岡県静岡市駿河区池田 79-4 TEL 054-203-5710(代表)

#### 2. 発表期間

平成23年8月31日(水)10:00～9月1日(木)17:00迄

#### 3. 参加費

1件につき 賛助会員 10万円, 非賛助会員 15万円

#### 4. 募集件数

25件予定 (受付順)

#### 5. 1件当たりの発表ブース

間口約2.7m×奥行き約1.2m (間口の寸法はパネルの芯々寸法)

標準設置図

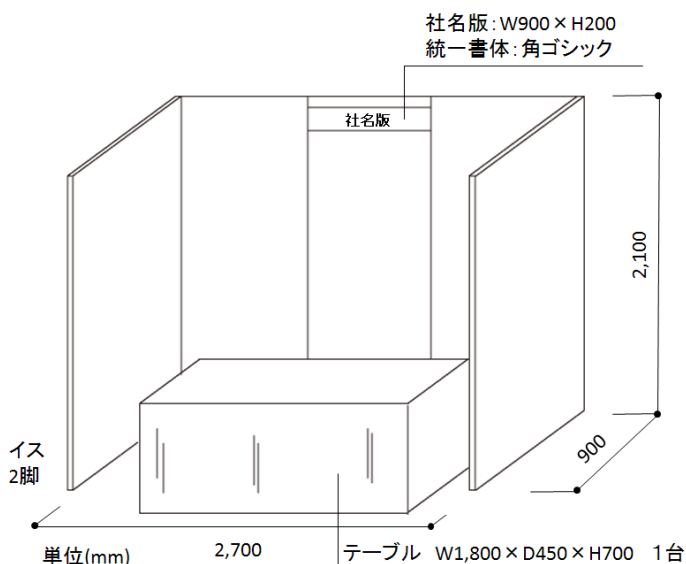

標準小間 (①～⑦)

①バックパネル (W2,700mm×H2,100mm)

②袖パネル (D900mm×H2,100mm)

③社名板 (統一書体: 角ゴシック, 黒文字)

④展示机 (W1,800mm×D450mm×H700mm)

※大型机 (W1,800mm×D900mm×H700mm) も用意できます (併設は不可)。

⑤白布

⑥椅子×2

⑦ダブルコンセント (500W まで)

## 6. 注意事項

- ・会場内の電力量に限りがありますので、各社 500W 以内にてご対応下さい。
- ・発表小間の装飾物品（棚，パラペット，カーペット等）は各自でご用意下さい。
- ・別途電話回線・電気配線が必要な場合は、別途申し受けます。  
（ただし、回線工事に伴う工事費および回線使用料は別料金を頂きます）
- ・また、大型機を使用の場合も、別料金とさせていただきます。
- ・各出展物の管理は出展者が責任を持つものとします。主催者は補償等の責任は一切負えません。
- ・可燃物や危険物の施設内への持込は一切禁止いたします。
- ・各社の小間割は主催者に一任下さい。
- ・多数のご応募があった場合は受付順とします。

## 7. 申込、問合せ先

申込および発表要旨は、用紙を本部HPよりダウンロードし、必要事項をご記入のうえ、PDF ファイルに変換して、メール添付にて下記へお申し込み下さい。

- ◆第 50 回研究発表会及び現地見学会実行委員会事務局◆  
〒422-8036 静岡県静岡市駿河区敷地 2 丁目 22-21  
国土防災技術(株)静岡支店 担当：澤田 喜一郎  
Tel: 054-236-1271 Fax : 054-236-1281  
E-mail: sawada@jce.co.jp

申込期限：平成 23 年 7 月 15 日（金）

## 8. 参加費振込先

静岡銀行 下島支店 普通 口座番号 0626808

口座名義：第 50 回研究発表会 実行委員長 土屋 智

お支払い期限：平成 23 年 7 月 15 日（金）

（振込手数料はご負担願います。領収書が必要な方は実行委員会名で領収書を後日送付致します。）

新技術紹介申込書（用紙は本部HPよりダウンロードして下さい）

新技術紹介申込書			
会社・団体名		代表者名	
所在地	〒	職名	
連絡担当者	所属	氏名	
	TEL ( ) FAX ( ) E-mail		
申込者区分	賛助会員 非賛助会員 どちらかを○で囲んで下さい		
新技術紹介内容			
希望区画数	区画	重量	kg
通信欄	◆大型機器の搬入や設置を行う場合は、詳細を記入して下さい。 ◆その他要望等。		

新技術紹介発表要旨（用紙は本部HPよりダウンロードして下さい）

新技術名称：	ブース番号〇〇（事務局記入）
企業名：	
担当部署：	
所在地：	
連絡先：	TEL ( ) FAX ( ) E-mail
<p>発表概要および特徴等について</p> <p>基本的に自由にデザインしていただいて結構です</p> <ul style="list-style-type: none"> <li>・コンセプト（200字程度の要旨を入れて下さい）</li> <li>・図または写真など</li> </ul>	

- ・原稿用紙 A4 縦置きに 2 社分の掲載とします。
- ・提出された発表要旨の原稿はそのまま講演予稿集に印刷します。
- ・印刷は白黒印刷となります。